

製品仕様書

AHD、HD-TVI、HD-CVI、アナログCVS対応

200万画素 1080P フルHD4in1

屋外用 IR 照明付デイ&ナイトバレット型カメラ

BR-NB12F 280T

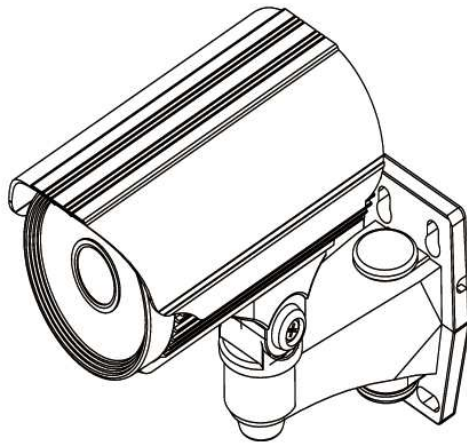

日本映像システム株式会社

平成 29 年 9 月 1 日

管理 No. 170901

目 次

1. 適用範囲	3
2. 製品概要	3
3. 製品構成	3
4. 型式説明	3
5. ジョイスティック操作方法	4
6. 映像モード切換	5
7. 仕様	6
8. 梱包仕様	6
9. 保証期間	6
10. OSD セットアップメニューツリー	7-9
11. 付図	10

1. 適用範囲

本仕様書は、弊社製品“200万画素 1080P フル HD4in1 屋外用 IR 照明付デイ&ナイト バレット型カメラ” BR-NB12F280T の製品仕様について規定するものです。
また、本製品の仕様および外観等は予告なく変更することがあります。

2. 製品概要

本製品は、監視用途の高画質アナログシステム 1080P 対応“フル HD”を採用した IR 照明付デイ&ナイト対応、屋外用 4in1 バレット型カメラです。

レンズ一体型、IP66 規格に準拠した設計で、防塵/防水対応も万全です。

映像モードは AHD、HD-TVI、HD-CVI、NTSC VBS に対応し 4 つの映像モードから 1 つを選択して使用していただける 4in1 設計となっております。

最新の HD-TVI、HD-CVI、AHD に対応した DVR は勿論、カメラをアナログ CVS モード設定にすれば、アナログ画質用の DVR でもご利用できます。接続する DVR を選びません。

1/2.9”カラー200万画素 CMOS センサーの採用により、各モードで高感度、高解像度の鮮明な画像が得られます。

レンズ部は調整不要な 2.8mm パンフォーカスタイプとし、ワイド、安価、高画質なカメラを実現しました。

※ご使用にあたり、それぞれの映像方式に対応した専用 DVR が必要となります。

※NTSC VBS 時は、アナログ SD 画質となります。

3. 製品構成

・カメラ本体	1 式
・カメラ設置用ネジ	4 式
・コンクリートプラグ	4 式
・ OSD コントロールケーブル	1 式
・取扱説明書兼保証書	1 式

4. 型式説明

製品型番：B R - NB 12 F 280 T

BR：バレット型カメラ

NB：アナログ HD 方式、パンフォーカス

12：DC12V 電源専用（電源重畳非対応）

280：2.8mm 径レンズ

T：IC デイ&ナイト

5. ジョイスティック設定 / 操作方法

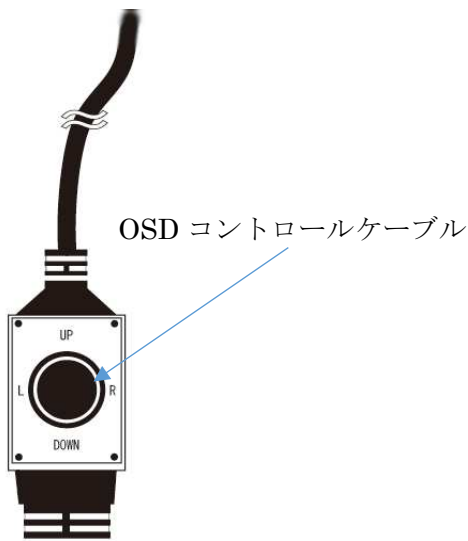

※風雨や日光を避けるため、OSD 操作 SW はカメラ設置後取り外して保管するか壁の内側などに収納してください。

SW を押す : メニュー表示 / Enter

SW を上 : メニュー内選択操作

SW を下 : メニュー内操作選択

SW を右 : 項目選択 / 数値変更

SW を左 : 項目選択 / 数値変更

6. 映像モード切替

AHD、HD-TVI、HD-CVI、CVBS (アナログ) 切替画面の表示方法映像モード切替は、OSD 画面上には設定項目がございません。

下記を参照し、ケーブルの DIP スイッチを操作しお好みの映像モードに設定してください。

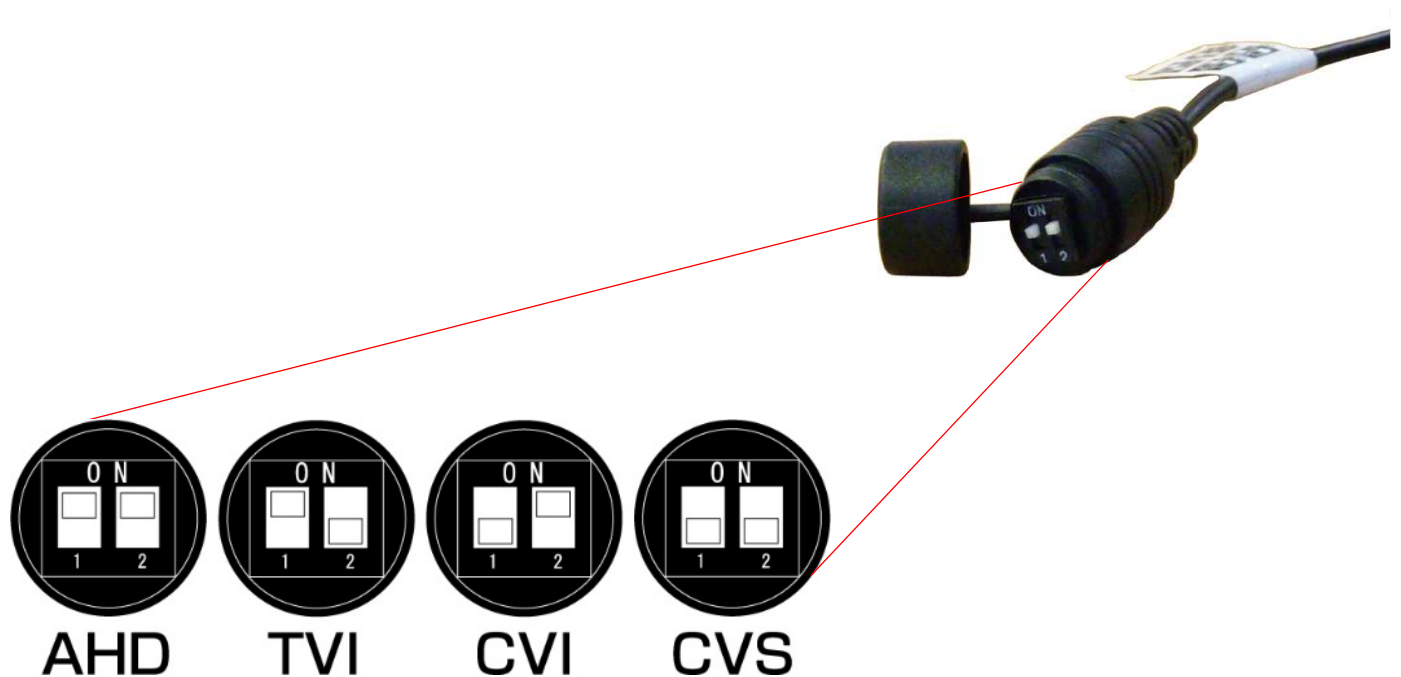

7. 仕様

	BR-NB12F280T
イメージセンサー	1/2.9"カラー200万画素 CMOS イメージセンサー
有効画素数	200万画素:1945(H) × 1097(V)
映像出力	1080P モード:1920H × 1080V(AHD、HD-TVI、HD-CVI) NTSC モード:VBS1.0Vp-p (16:9)
同期方式	内部同期
最低被写体照度	カラー0.1 lx (F1.2) ナイト 0.05lx
画像解像度	880TV 本(VBS 出力時)/1080P(専用モード)
Day & Night	IR 照明付 ICR デイ&ナイト 照射距離:約 20m
ホワイトバランス	ATW/AWC/PUSH/マニュアル
D-WDR	デジタル WDR ON/OFF
レンズ	メガピクセル対応パンフォーカス f=2.8mm F1.8 H108° x V61°
ノイズリダクション	NTSC モード:2DNR/AHD モード:3DNR
電子シャッター	AUTO 1/30/1/60、FLK、1/240、1/480、1/1000、1/2000、1/5000、1/10000、1/50000 スロー:x2、x4、x6、x8、x10、x15、x20、x25、x30
プライバシーマスク	OFF / ON 最大 4ゾーン
逆光補正	OFF / BLC / HSBLC
画質調整 / 機能	ブライトネス/シャープネス/DEFOG/LCD&CRT 切換 他
IR 照明照射距離	20m
動作温度・湿度	-10℃~+50℃ 80%非結露
電源電圧	DC12V±10%入力 DC ジャック(電源重畳非対応)AC アダプタ:NP-12
消費電力	最大 7.2W
重量	約 680g
外形寸法(概略)	101(W) x 180(H) x 204(D)mm

8. 梱包仕様

梱包箱	JVS 標準ダンボール
梱包方法	乾燥剤同梱の上ビニール袋で包装後、標準箱にて梱包
梱包ラベル	型式、製造番号記載

9. 保証期間

お買上げ日より 2 年間

※保証書は取扱説明書の裏表紙に記載

※保証規定は保証書に記載

10. OSD セットアップメニューツリー

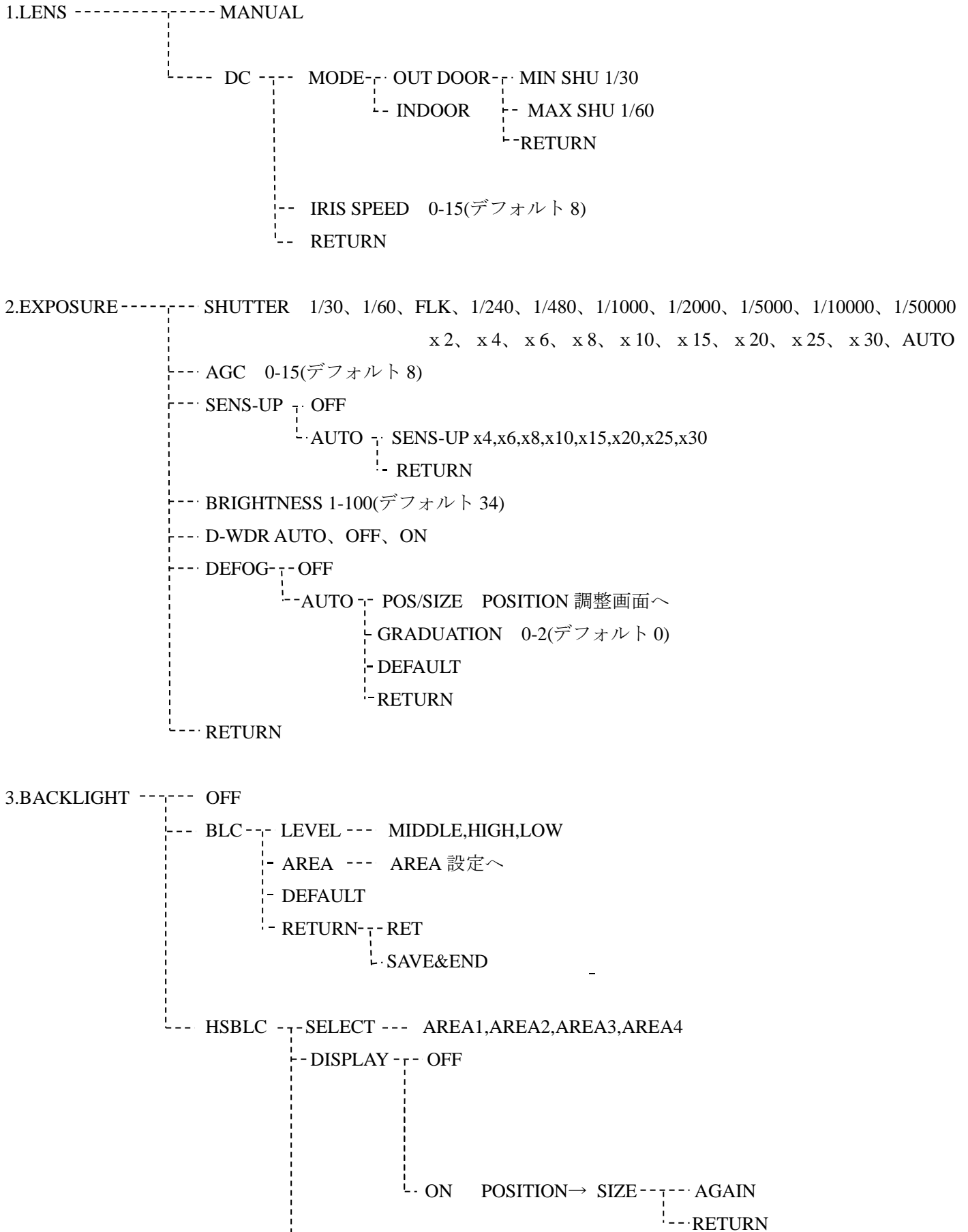

```

--BLACK MASK ----- ON、OFF

--LEVEL ----- 0-100(デフォルト 24)

--MODE ----- ALL DAY
----- NIGHT--- AGC LRVEL 0-255(デフォルト 48)
RETURN--RETUN
-----SAVE&EXIT

--DEFAULT

--RETURN ----- RET
-----SAVE&END

```

```

4.WHITE BALANCE--ATW
--AWB
--INDOOR
--OUTDOOR
--MANUAL ----- BLUE      0-100(デフォルト 50)
----- RED      0-100 (デフォルト 50)
----- RETURN--RET
-----SAVE&END

--AWC→SETTING

```

```

5.DAY&NIGHT ----- COLOR
--B/W--BURST -----OFF
-----ON
--IR SMART--OFF
-----ON
--RETURN--RET
-----SAVE &EXIT

--AUTO ----- D→N (AGC)1-54(デフォルト 200)
----- D→N (DELAY)1-60(デフォルト 1)
----- N→D (AGC)1-54(デフォルト 80)
----- N→D (DELAY)1-60(デフォルト 1)
----- RETURN--RET
-----SAVE&END

--EXIT ----- D→N (DELAY) 0-60

```

```

----- N→D (DELAY) 0-60
----- RETURN----- RETURN
----- SAVE&END

```

```

6.NR ----- 2NDR      MIDDLE、HIGH、OFF、LOW
----- 3NDR      MIDDLE、HIGH、OFF、LOW
----- RETURN--RET
----- SAVE & END

```

```

7.SPECIAL ----- CAM TITLE--OFF
----- ON
----- DE-EFFECT  FREEZE      OFF、ON
----- MIRROR    OFF,MIRROR,V-FLIP,RUTATE(FREEZE OFF 時のみ有効)
----- NEG,IMAGE  OFF、ON
----- RETURN--RET
----- SAVE&END
----- MOTION--OFF
----- ON--SELECT、AREA 1、 2、 3、 4
----- DISPLAY--OFF
----- ON  POSITION SIZE,RET,AGA
----- SENSITIVITY 0-100
----- COLOR    WHITE,RED,GREEN,BLUE
----- TRANS    1.00、 0.75、 0.25、 0.00
----- ALARM--VIEW TYPE  ALL OFF BLACK OUT LIVE
----- DSD VIEW  ON、 OFF
----- ALARM OUT ON、 OFF
----- TIME     0-15(デフォルト 3)
----- RETURN--RET
----- SAVE&END
----- DEFAULT
----- RETURN--RET
----- SAVE&END

```

```

----- PRIVACY--OFF
----- ON--SELECT  AREA1、 AREA2、 AREA3、 AREA4
----- DISPLAY--OFF
----- MOSAIC  POSISION 、 SIZE-----RET
----- AGAIN
----- INV     POSOSION 、 SIZE-----RET
----- AGAIN
----- カラー  POSISION 、 SIZE-----RET

```



```

--AGAIN
-- COLOR      WHITE,BLACK,BLUE,YELLOW,GREEN,CYAN,USER
-- TRANS      1.00、 0.25、 0.50
-- DEFOULT
-- RETURN --- RETUN
--           --SAVE & END

```

```

--Language  CHN1,CHN2,GER,FRA,ITA,SPA,POL,RUS,ROR,NED,TOR,ENG
--DEFOULT
--RS485     ID CAMERA 0-255(デフォルト 0)
--RETURN --- RET
--           -- SAVE & END

```

```

8ADJUSTER ----- SHARPNESS  AUTO --- LEVEL      5
-- SARTAGC    128
-- END AGC    240
-- RETURN --- RET
--           -- SAVE&END
-- OFF
-- MONITOR --- LCD --- GAMMA      USER 0.45,0.50,0.55,0.60,0.65,
--                                     0.70,0.75,0.80,0.85,0.90,0.95,1.00
-- BLUE GAIN  0-100(デフォルト 50)
-- RED  GAIN  0-100(デフォルト 50)
-- RETURN --- RET
--           -- SAVE & END
-- CRT --- BLUE GAIN  0-100(デフォルト 50)
-- RED GAIN   0-100(デフォルト 50)
-- RETURN --- RET
--           -- SAVE&END
-- LSC ----- ON、 OFF
-- VIDEO OUT-----NTSC、 PAL
-- RETURN----- RETURN
--           -- SAVE&END

```

```

9.EXIT ----- RESET
-- NOT SAVE
-- SAVE&END

```

1 1. 付 図 (外觀図)

